

Hexa Max està dissenyada per suportar un trànsit suau. Perfecta per instal·lar en vies amb una IMD de 1.000-20.000, especialment calçades de carreteres (incloent carrers de vianants), vorals estabilitzats i zones d'aparcament per a tot tipus de vehicles.

- Realitzada en fosa dúctil, en grafit esferoïdal, segons ISO 1083 (Tipus 500-7) i norma EN 1563.
- Compleix amb la norma europea UNE EN-124.
- Ròtula d'articulació que garanteix facilitat d'obertura i seguretat d'exploració.
- Tancament mitjançant sistema Elastic1.
- Tancament antirobatori.
- Bloqueig de seguretat a 90 ° i obertura màxima a 115°.
- Inclou junta d'insonorització.
- Superfície metàl·lica antilliscant.
- Revestida amb pintura negra, no tòxica, no inflamable i no contaminant
- Tancament mitjançant **sistema Elastic1**. Sistema de tancament mitjançant una pinça.

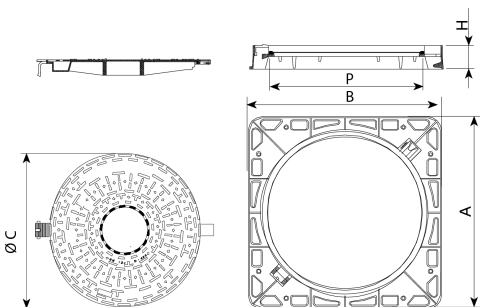

REF.	A	B	H	ØC	ØP	UN.
T2085K	1000	1000	100	845	810	10