

Torre Egipcia

JTEM03

6+

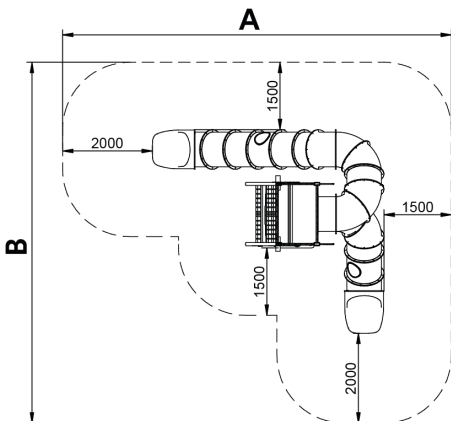
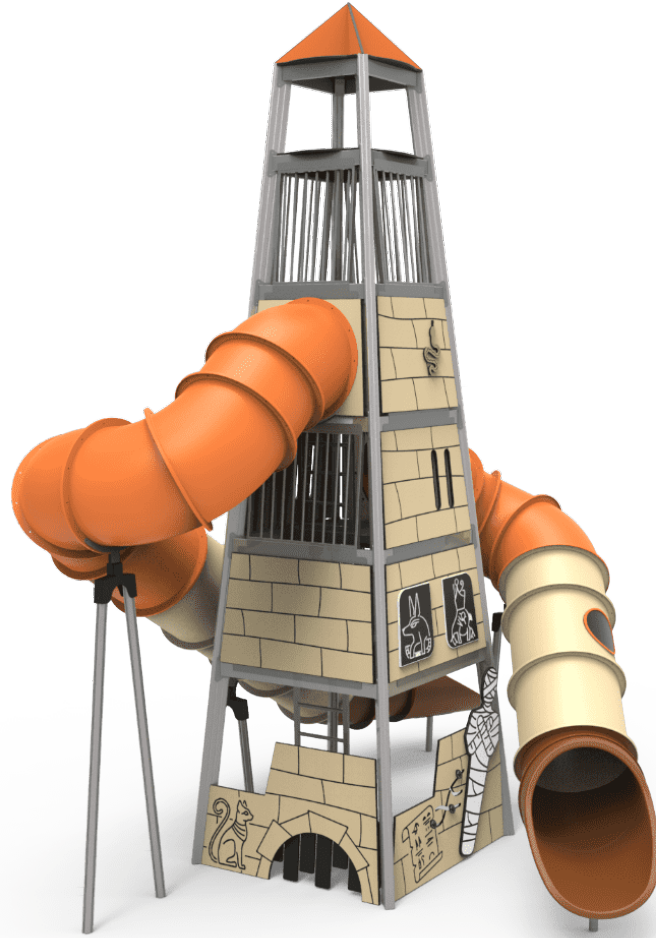

Heu vist alguna estructura semblant? De tres pisos i amb tobogans helicoidals que no son cap broma! Els jocs BIGTOWER son una aposta per les estructures més excitants, aquelles on el nen es pot perdre i viure una aventura real.

A x B



A=9520mm 90m² 1.50m 18

B=10110mm

SB

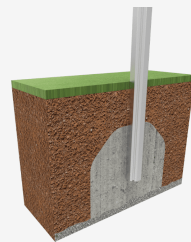

Materials:

A més, amb l'opció de personalització li podem donar la temàtica que faci falta.

Estructura, alumini: Els perfils estructurals utilitzats son d'aliatge d'alumini 6005 extruït en fred, de 2,5mm de gruix. Son extremadament forts i ofereixen una excel·lent resistència a la corrosió. Tots els perfils d'alumini tenen a les ranures unes construccions especials en les quals s'insereixen els cargols de connexió per aconseguir una durabilitat addicional i una major resistència anti vandàlica.

Panells, HDPE: Polietilè d'alta densitat que es caracteritza per la seva resistència als abrasius químics i a la que no afecta la corrosió. Per la seva capacitat elàstica i lleugeresa, ofereix una alta resistència als impactes, fent molt difícil la seva ruptura.

Peces metàl·liques: Acer inoxidable AISI-304, acer galvanitzat en calent i alumini.

Cargols: Electro galvanitzats i d'acer inoxidable 8.8 DIN267, AISI-304.

- Cap dels materials necessita tractament especial per a la seva eliminació.
- Si l'equip està subjecte a un us sever, s'ha d'incrementar el pla de manteniment.
- No utilitzar el producte abans de finalitzar la instal·lació/manteniment.
- Consultar les instruccions de manteniment.

Peça més gran (mm): / Peça més pesada (Kg):

ZONA D'IMPACTE: Superfície de seguretat requerida. S'aconsella el revestiment del terra segons la norma EN1176-1:2017

Disponibilitat de recanvis: 10 anys.

Tirafons d'ancoratge al terra no inclosos.

Funcions Lúdiques:

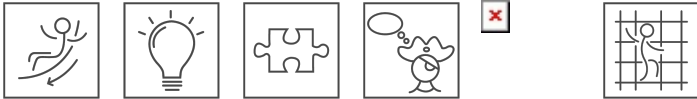

Variants:

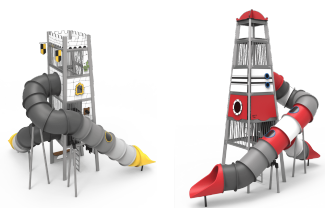

JTEM01

JTEM02