

Molla Rider

JFS10

1+

Certified
EN1176
product

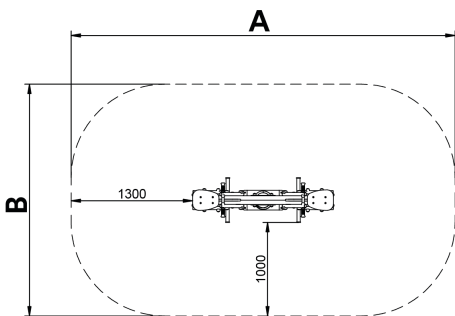
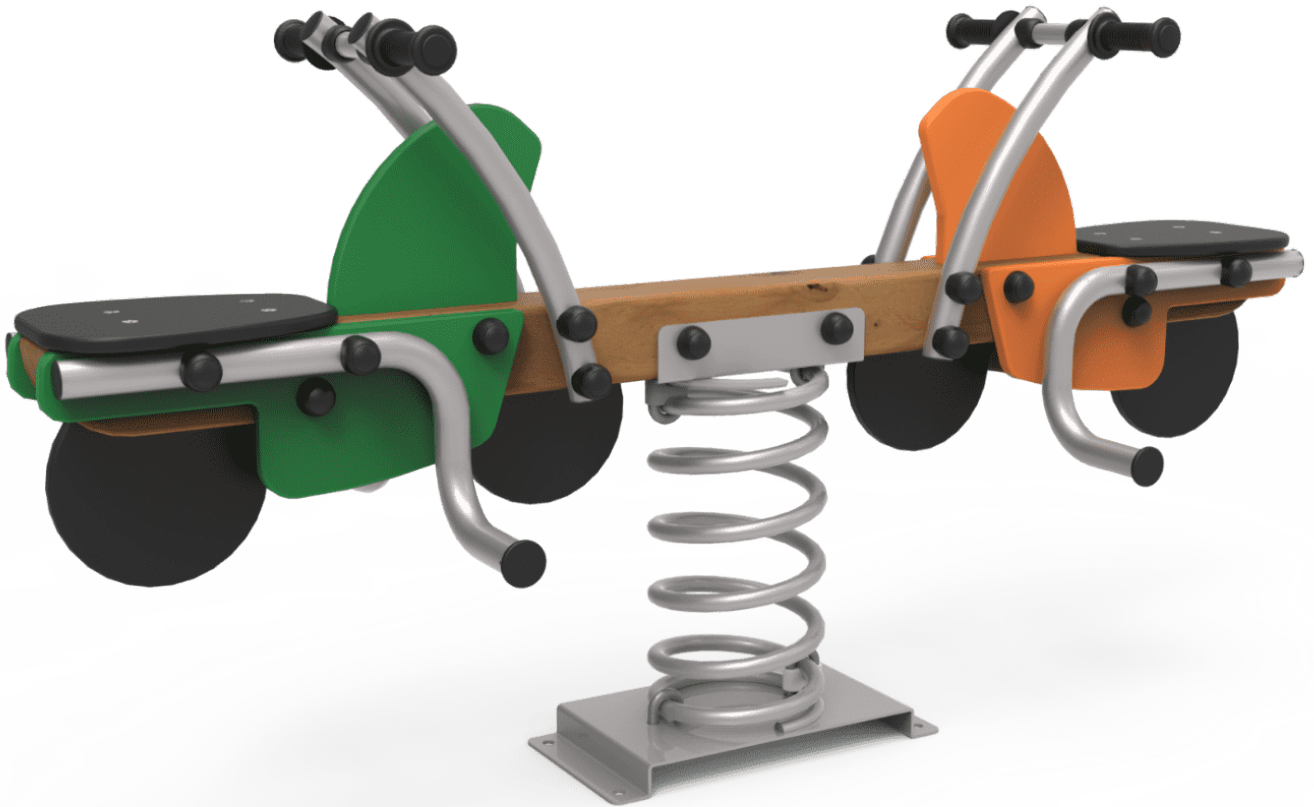

Dos motoristes cara a cara en un emocionant joc de carreres. Molles per a nens, divertides i que potencien el seu aprenentatge. Fabricats amb materials resistents i certificats segons normativa EN1176.

Panells, HDPE: Polietilè d'alta densitat que es caracteritza per la seva resistència a abrasius químics i al que no li afecten la corrosió.



A=4124mm 9.3m2 0.6m 2

B=2468mm

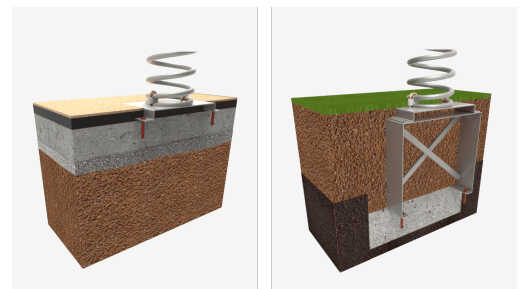

Materials:

Per la seva capacitat elàstica i lleugeresa, ofereix una alta resistència als impactes fent-ne molt difícil la seva ruptura.

Estructura, fusta laminada: fusta de pi escandinau laminat i amb tractament autoclau (classe IV). En el cas d'estar sotmesa a condicions meteorològiques variables, la fusta laminada pot presentar petites esquerdes que no redueixen en cap cas la seva durabilitat. La resina i els nusos son la seva part natural.

Peces metàl·liques: Acer inoxidable AISI304, acer galvanitzat en calent i alumini. Acer galvanitzat i pintat al forn amb gran resistència a la abrasió, la corrosió, els químics, les taques i molt resistent a la intempèrie.

Cargols: Electro galvanitzats i d'acer inoxidable 8.8 DIN267, AISI-304.

- Cap dels materials necessita tractament especial per a la seva eliminació.
- Si l'equip està subjecte a un us sever, s'ha d'incrementar el pla de manteniment.
- No utilitzar el producte abans de finalitzar la instal·lació/manteniment.
- Consultar les instruccions de manteniment.

Peça més gran (mm): 1520x560x480 / Peça més pesada (Kg): 29

ZONA D'IMPACTE: Superfície de seguretat requerida. S'aconsella el revestiment del terra segons la norma. EN1176-1:2017

Disponibilitat de recanvis: 10 anys.

Tirafons d'ancoratge al terra no inclosos.

Funcions Lúdiques:

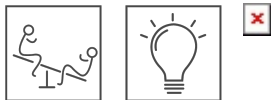

Variants:



JFS11